

РУКОВОДСТВО ПО ЭКСПЛУАТАЦИИ

Теплогенератор Дизельный Горячего Воздуха

Модели: ДК-13П, ДК-20П, ДК-36П, ДК-63П



СОДЕРЖАНИЕ:

1. ОБЩИЕ ПОЛОЖЕНИЯ
2. УСТРОЙСТВО ИЗДЕЛИЯ
3. УКАЗАНИЯ ПО ТЕХНИКЕ БЕЗОПАСНОСТИ
4. ЭКСПЛУАТАЦИЯ ТЕПЛОГЕНЕРАТОРА
5. ТЕХНИЧЕСКОЕ ОБСЛУЖИВАНИЕ
6. ТЕКУЩИЙ РЕМОНТ
7. ХРАНЕНИЕ
8. ТРАНСПОРТИРОВКА
9. УТИЛИЗАЦИЯ
10. ГАРАНТИИ ИЗГОТОВИТЕЛЯ
11. СЛУЧАИ УТРАТЫ ГАРАНТИЙНЫХ ОБЯЗАТЕЛЬСТВ
12. КООРДИНАТЫ ПРОИЗВОДИТЕЛЯ
13. КОНТАКТЫ ЦЕНТРАЛЬНЫХ СЕРВИСНЫХ ЦЕНТРОВ
14. ЭЛЕКТРИЧЕСКАЯ СХЕМА

1. ОБЩИЕ ПОЛОЖЕНИЯ

ВНИМАНИЕ! Перед началом эксплуатации внимательно ознакомьтесь с настоящим руководством и изложенными в нем правилами пользования, расположением и назначением органов управления. Соблюдение этого позволит сохранить заводскую гарантию и обеспечит надежную и долговечную работу теплогенератора.

В связи с постоянной работой по совершенствованию изделия, повышающей его надежность и улучшающей условия эксплуатации, в конструкцию могут быть внесены незначительные изменения, не отраженные в настоящем издании руководства.

Данное руководство описывает дизельные тепловые генераторы (в дальнейшем теплогенераторы) следующих модификаций:

ДК-13П- компрессорный теплогенератор прямого нагрева с тепловой мощностью до 13кВт.

ДК-20П- компрессорный теплогенератор прямого нагрева с тепловой мощностью до 20кВт.

ДК-36П- компрессорный теплогенератор прямого нагрева с тепловой мощностью до 36кВт.

ДК-63П- компрессорный теплогенератор прямого нагрева с тепловой мощностью до 63кВт.

Теплогенераторы предназначены для обогрева промышленных помещений в условиях умеренного климата категории размещения 3.1 (УХЛ 3.1) по ГОСТ 15150-69.

Теплогенераторы должны использоваться строго в соответствии с инструкциями производителя. Безопасность и надежность эксплуатации обеспечивается только в том случае, если пользователь ознакомился с информацией, приведенной в настоящем Руководстве и на самом теплогенераторе.

Все теплогенераторы, прежде чем поступить в продажу, проходят строгое тестирование на предмет правильной и безопасной работы.

Основные характеристики

Табл.1

Модель	ДК-13П	ДК-20П	ДК-36П	ДК-63П
Используемое топливо	дизельное	дизельное	дизельное	дизельное
Тепловая производительность, кВт	12	20	36	63
Наличие терморегулятора	нет	да	да	да
Давление воздуха, бар	0,21	0,31	0,207	0,384
Потребление топлива кг/час	1,06-1,26	1,49-1,56	2,1-2,58	4,27-4,75
Производительность воздуха, м ³ /ч	300	400(450)	920 (900)	1150(1700)
Напряжение питания, В	220	220	220	220
Частота Гц, ±1Гц	50	50	50	50
Объем топливного бака, л	19	19	38	49
Масса нетто/брутто, кг	12,7/14,0	12,7/14,0	24,5/26,0	29,0/31,0
Габаритные размеры длина*ширина*высота, мм	760*340*390	760*340*390	940*550*640	1060*600*650

Комплектность

Табл.2

Модель	ДК-13П	ДК-20П	ДК-36П	ДК-63П
Дизельный генератор	Да	Да	Да	Да
Опорная рама	Нет	Нет	Да	Да
Колесо (2 шт.)	Нет	Нет	Да	Да
Передняя и задняя рукоятка	Нет	Нет	Да	Да
Колесная ось	Нет	Нет	Да	Да
Верхняя ручка	Да	Да	Нет	Нет
Винты и гайки	Да	Да	Да	Да
Шплинты, втулки, шайбы для крепления колес	Нет	Нет	Да	Да
Приспособление для намотки шнура	Да	Да	Да	Да
Коробка упаковочная	Да	Да	Да	Да
Паспорт	Да	Да	Да	Да

2.УСТРОЙСТВО ИЗДЕЛИЯ

Внешний вид теплогенератора



Рис 1

Рис. 2

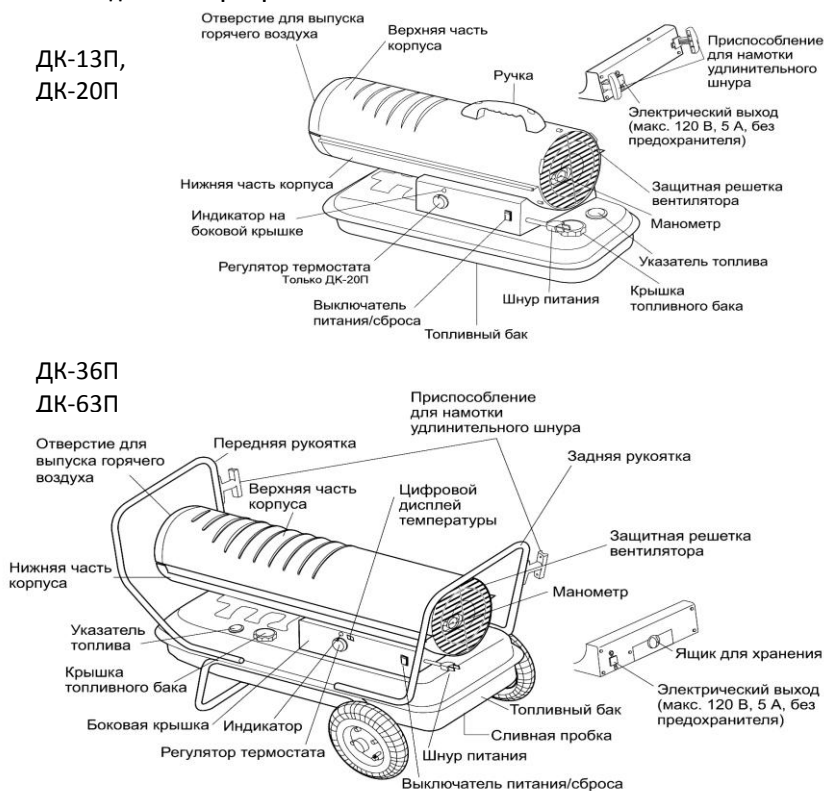
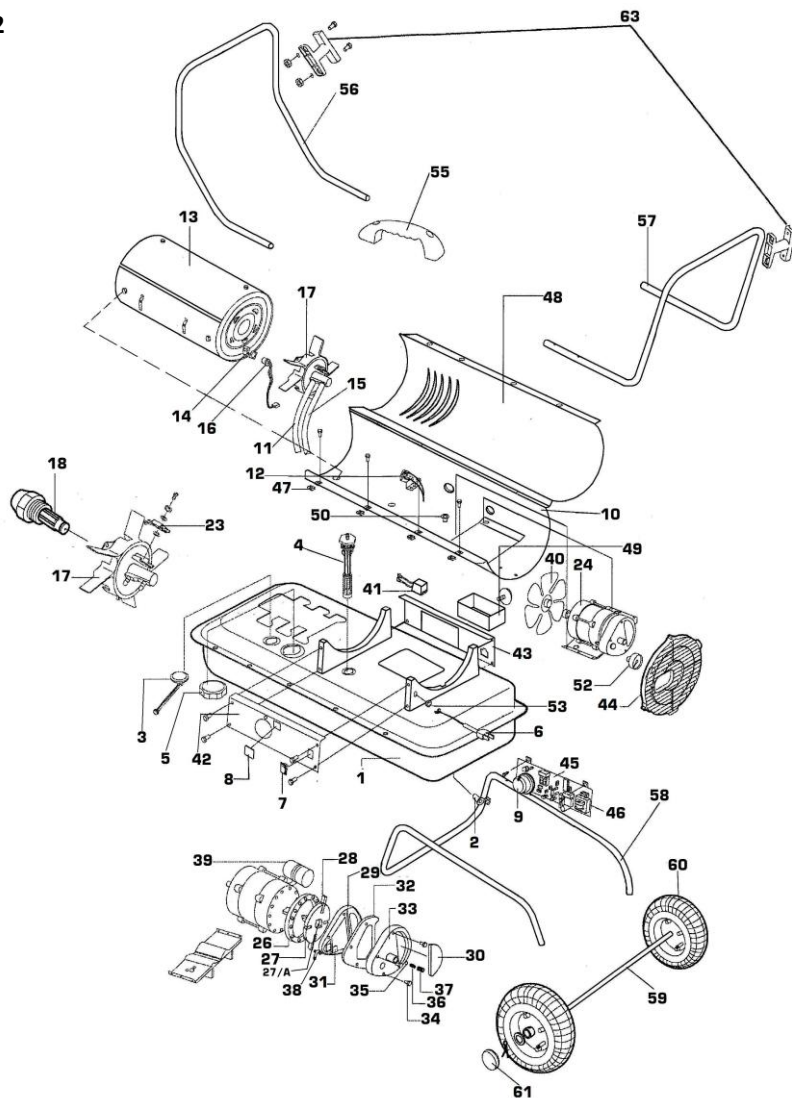

Спецификация теплогенератора

№	Наименование	ДК 13П	ДК 20П	ДК 36П	ДК 63П
1	Топливный бак	70-002-0100	70-002-0100	70-002-0200	70-002-0300
2	Сливная пробка	-	-	70-002-0105	70-002-0105
3	Указатель топлива	70-007-0100	70-007-0100	70-007-0200	70-007-0200
4	Топливный фильтр	70-003-0100	70-003-0100	70-003-0200	70-003-0200
5	Крышка топливного бака	70-006-0100	70-006-0100	70-006-0100	70-006-0100
6	Шнур питания	70-034-0110	70-034-0110	70-034-0210	70-034-0210

7	Выключатель питания	70-038-0100	70-038-0100	70-038-0100	70-038-0100
8	Дисплей	-	-	70-040-0100	70-040-0100
9	Терморегулятор	-	70-031-0100	70-031-0100	70-031-0100
10	Нижняя часть корпуса	70-001-2267	70-001-2267	70-001-2277	70-001-2287
11	Воздухопровод	70-035-0100	70-035-0200	70-035-0300	70-035-0500
12	Термостат	70-019-0100	70-019-0100	70-019-0205	70-019-0200
13	Камера сгорания в сборе	70-011-0100	70-011-0200	70-011-0300	70-011-0500
14	Кронштейн фотодатчика	70-010-0101	70-010-0101	70-010-0101	70-010-0101
15	Топливовод	70-036-0100	70-036-0200	70-036-0300	70-036-0500
16	Фотодатчик	70-016-0100	70-016-0100	70-016-0100	70-016-0100
17	Головка горелки	70-014-0101	70-014-0101	70-014-0301	70-014-0301
18	Сопло	70-015-0100	70-015-0200	70-015-0300	70-015-0500
23	Двойной электрод (Свеча зажигания)	70-052-0100	70-052-0100	70-052-0200	70-052-0200
24	Двигатель	70-021-0501	70-021-0501	70-021-0511	70-021-0521
26	Статорное кольцо	70-020-0101	70-020-0101	70-020-0401	70-020-0401
27	Ротор	70-022-0100	70-022-0100	70-022-0200	70-022-0200
27	Муфта компрессора /А	100123	100123	100123	100123
28	Лопасть ротора	70-022-0102	70-022-0102	70-022-0202	70-022-0202
29	Плита компрессора	70-020-0102	70-020-0102	70-020-0102	70-020-0102
30	Фильтр входной	70-054-0100	70-054-0100	70-054-0100	70-054-0100
31	Фильтр для удаления пуха	70-054-0102	70-054-0102	70-054-0102	70-054-0102
32	Фильтр выходной	70-023-0100	70-023-0100	70-023-0100	70-023-0100
33	Держатель фильтра	70-020-0103	70-020-0103	70-020-0103	70-020-0103
34	Крепежные болты	70-055-0100	70-055-0100	70-055-0100	70-055-0100
35	Шарик	70-020-0104	70-020-0104	70-020-0104	70-020-0104
36	Пружина	70-020-0105	70-020-0105	70-020-0105	70-020-0105
37	Регулировочный винт	70-020-0106	70-020-0106	70-020-0106	70-020-0106
38	Ниппель	70-014-0104	70-014-0104	70-014-0104	70-014-0104
39	Конденсатор	70-020-0130	70-020-0130	70-020-0135	70-020-0220
40	Вентилятор	70-024-0100	70-024-0200	70-024-0300	70-024-0400
41	Трансформатор	70-037-0120	70-037-0120	70-037-0320	70-037-0320
42	Левая боковая крышка	70-008-0100	70-008-0200	70-008-0300	70-008-0450
43	Правая боковая крышка	70-009-0100	70-009-0100	70-009-0200	70-009-0300
44	Защитная решетка	70-016-0700	70-016-0700	70-016-0200	70-016-0220
45	Главная печатная плата в сборе	70-027-0330	70-027-0335	70-027-0340	70-027-0340
46	Предохранитель	70-027-0120	70-027-0120	70-027-0120	70-027-0120
47	Фланцевая гайка	70-001-0105	70-001-0105	70-001-0105	70-001-0105
48	Верхняя крышка корпуса	70-001-2266	70-001-2266	70-001-2276	70-001-2286
49	Ящик для хранения	-	-	70-053-0100	70-053-0100
50	Резиновая втулка	70-017-0100	70-017-0100	70-017-0100	70-017-0100

52	Воздушный манометр	70-025-0100	70-025-0100	70-025-0100	70-025-0100
53	Кабельный ввод	70-033-0100	70-033-0100	70-033-0200	70-033-0200
55	Ручка	70-001-0103	70-001-0103	-	-
56	Передняя рукоятка	-	-	70-042-0120	70-042-0123
57	Задняя рукоятка	-	-	70-043-0130	70-043-0133
58	Опорная рама	-	-	70-041-0101	70-041-0201
59	Колесная ось	-	-	70-041-0103	70-041-0203
60	Колесо	-	-	70-041-0415	70-041-0415
61	Заглушка на колесо	-	-	70-041-0104	70-041-0104
63	Приспособление для намотки шнура	70-032-0100	70-032-0100	70-032-0200	70-032-0200

Топливная система. Данный теплогенератор оснащен воздушным компрессором, который работает от электродвигателя. Компрессор нагнетает воздух через воздухопровод в сопло головки горелки, где он смешивается с топливом и распыляется в камеру сгорания в виде мелких капель тумана.

Зажигание. С трансформатора подается высокое напряжение на двойной электрод. Смесь топлива и воздуха воспламеняется от электрода после распыления в камеру сгорания.

Воздушная система. Вентилятор, приводимый в движение посредством мощного двигателя, нагнетает воздух в область камеры сгорания и внутрь ее, где он разогревается до высоких температур и выходит из передней части камеры.

Термостат. Данный теплогенератор оборудован термостатом, который отключает изделие, когда внутренняя температура превышает безопасный предел. Если это устройство выключает теплогенератор, возможно, требуется ремонт.

После понижения температуры ниже безопасного предела можно снова запустить теплогенератор.

Датчик пламени. Тепловая пушка оборудована фотодатчиком, который позволяет определять наличие пламени в камере сгорания. Когда пламя гаснет, датчик останавливает подачу электрического тока и теплогенератор отключается.

3. УКАЗАНИЯ ПО ТЕХНИКЕ БЕЗОПАСНОСТИ

В помещении, где работает теплогенератор, должна быть обеспечена постоянная вентиляция. Предусмотренное вентиляционное отверстие должно иметь площадь не меньше 2800 см² на 29,3 кВт/час тепловой мощности. При использовании нескольких тепловых пушек обеспечьте более крупное отверстие.

Для работы используйте дизельное топливо, соответствующее климатическим стандартам региона и сезона пользования. В компрессорных теплогенераторах допускается использование керосина, отвечающего всем необходимым стандартам. Использование топлива, не отвечающего климатическим стандартам, приведёт к остановке теплогенератора.

Запрещается:

- Подвергать теплогенератор воздействию прямых атмосферных осадков и продолжительному действию повышенной влажности. Допустимая максимальная влажность воздуха при длительном воздействии - 80 % при температуре 25 °С. Допускается кратковременное применение теплогенератора в условиях повышенной влажности не более 98% при неустановившихся температурных условиях.
- Использовать теплогенератор в помещениях с агрессивной, взрывоопасной и токопроводящей средой, в непосредственной близости от горючих жидкостей. В случае возможной опасности возникновения пожароопасной ситуации, необходимо установить защитную стенку на расстоянии 900мм от выходного отверстия теплогенератора.
- При включенном теплогенераторе касаться его внутренних частей.

- Перекрывать входное и выходное отверстия.
- Направлять работающий теплогенератор выходным отверстием на стену и установленную в помещении электроаппаратуру на расстоянии менее 1м.
- Использовать теплогенератор с поврежденным шнуром питания.
- Использовать теплогенератор при снятых защитных решетках, снятой крышке.
- Допускать попадание воды в теплогенератор.
- Оставлять включенный теплогенератор без присмотра.
- Пользоваться неисправными розеткой и вилкой.

! Оберегайте тепловентилятор от ударов.

4.ЭКСПЛУАТАЦИЯ ТЕПЛОГЕНЕРАТОРА

Эксплуатация теплогенератора должна осуществляться в диапазоне рабочих температур от минус 10°С до плюс 40°С. Расширение температурного диапазона применения допускается только при использовании дизельного топлива, отвечающего климатическим стандартам.

Подготовка к эксплуатации.

Извлеките теплогенератор из упаковки. В случае пребывания на холоде теплогенератор должен быть выдержан в рабочих климатических условиях не менее 2 часов.

Перед первым включением убедитесь, что все винты и соединения плотно и герметично завинчены

Установите теплогенератор так, чтобы был свободный доступ к органам управления и доступ воздуха к воздухозаборной решетке.

Теплогенератор необходимо заземлить.

Заправка теплогенератора топливом.

При заправке убедитесь, что теплогенератор установлен на ровную поверхность. Не допускайте переполнения топливного бака.

В первый раз теплогенератор рекомендуется использовать вне помещения. Это позволит сжечь в безопасной среде все масла, которые использовались в процессе производства. Процесс горения при первом использовании теплогенератора должен длиться не меньше 10 минут.

Запуск теплогенератора.

1. Заполните топливный бак дизельным топливом, в соответствии с климатическими условиями, до отметки «F» на указателе топлива. Не наполняйте бак непосредственно во время эксплуатации теплогенератора

2. Убедитесь, что крышка топливного бака надежно закрыта.

3. Подсоедините шнур питания к удлинительному шнуру с разъемом заземления.

4. Установите регулятор термостата на максимальную температуру (только ДК 20П/36П/63П). Доступный диапазон температур: от 4,5° С до 43,5° С. Переведите выключатель питания в положение «Вкл.». Загорится индикатор питания и дисплей для отображения комнатной температуры (только ДК 36П, ДК63П), и при установлении стабильной работы отрегулируйте терморегулятор на требуемую внешнюю температуру.

Эксплуатация.

Во время работы на дисплее (только ДК 36П/ДК63П) отображается следующая информация:

- Если температура ниже -17,8° С, на дисплее отображается надпись «LO» (Низкая).

- Если температура выше 37,2° С, на дисплее отображается надпись «HI» (Высокая).

- Если температура находится в диапазоне от -17,8° до 37,2° С, на дисплее отображается текущая температура.

Завершение работы.

Переведите выключатель питания в положение «Выкл». После того, как вентилятор остановился, выньте вилку из розетки.

Повторный запуск теплогенератора при самопроизвольном отключении.

1. Выясните и устраните причину самопроизвольного отключения.
2. Переведите выключатель питания в положение «Вкл».
3. Обязательно соблюдайте меры предосторожности при запуске.

5.ТЕХНИЧЕСКОЕ ОБСЛУЖИВАНИЕ И РЕМОНТ

Предупреждение: Перед началом выполнения работ по техническому обслуживанию или устранению неполадок не забудьте отключить теплогенератор от источника электропитания.

По окончании каждого отопительного сезона (или раньше, если теплогенератор эксплуатируется в грязном или запыленном помещении) необходимо выполнить работы по техническому обслуживанию теплогенератора.

Электрические компоненты теплогенератора защищены предохранителем, установленным на печатной плате. В случае отказа теплогенератора проверьте предохранитель и при необходимости замените его. Проверьте также источник питания и убедитесь, что на теплогенератор подается стабилизированный ток правильного напряжения.

Никогда не выполняйте обслуживание теплогенератора, пока он не остыл или все еще подключен к источнику питания!

Используйте только оригинальные запчасти для оборудования. При использовании альтернативных компонентов или компонентов сторонних производителей могут возникнуть небезопасные условия эксплуатации, что может привести к отмене гарантийных обязательств.

Рекомендованный график технического обслуживания:

Топливный бак

Промывайте каждые 200 часов работы или при необходимости. Не используйте воду для промывки бака. Используйте только чистое дизельное топливо.

Воздушные фильтры

Фильтр воздухоприемника следует заменять или промывать мылом с водой, а затем тщательно просушивать не реже 500 часов работы в зависимости от условий эксплуатации.

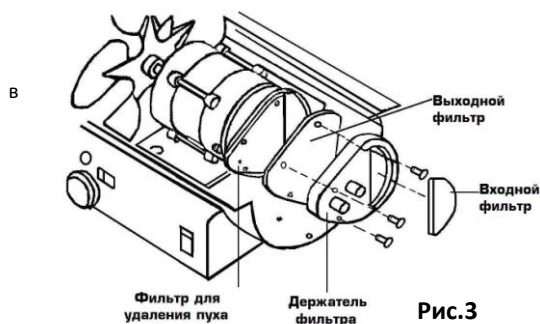

Фильтр на выходе и фильтр для удаления пуха следует заменять каждые 500 часов работы или реже в зависимости от условий. (См. рис. 3)

Фотодатчик.

Фотодатчик следует чистить не реже одного раза за отопительный сезон в зависимости от условий. Линзу фотодатчика следует протирать ватной палочкой, смоченной водой или спиртом.

Обратите внимание на правильное положение фотодатчика на рис. 4.



Рис. 4

Вентилятор.

Лопasti вентилятора следует чистить не реже одного раза за отопительный сезон в зависимости от условий. Удалите всю скопившуюся пыль и грязь влажной тряпкой, соблюдая осторожность, чтобы не погнуть лопасти. Прежде чем снова запускать теплогенератор, убедитесь, что лопасти вентилятора сухие. Инструкции по извлечению вентилятора см. на рис. 5

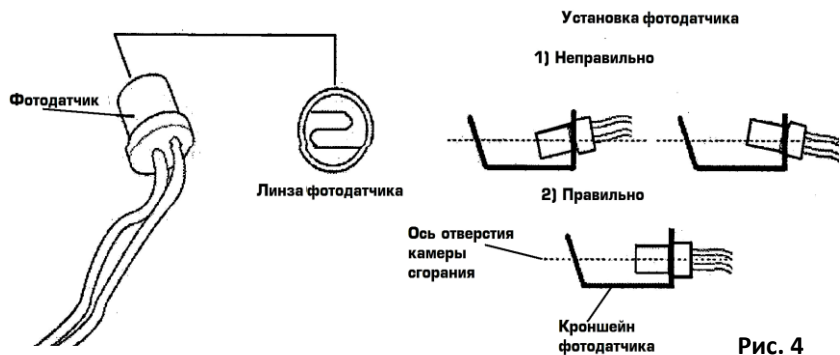

Рис.5

Сопло.

Сопла следует чистить или заменять не реже одного раза за отопительный сезон. В случае загрязнения топлива это необходимо сделать безотлагательно. Чтобы удалить грязь из сопла, продуйте переднюю часть сопла сжатым воздухом. Возможно, потребуется смочить сопло в чистом дизтопливе, чтобы отстали мелкие частицы. (См. рис 6)

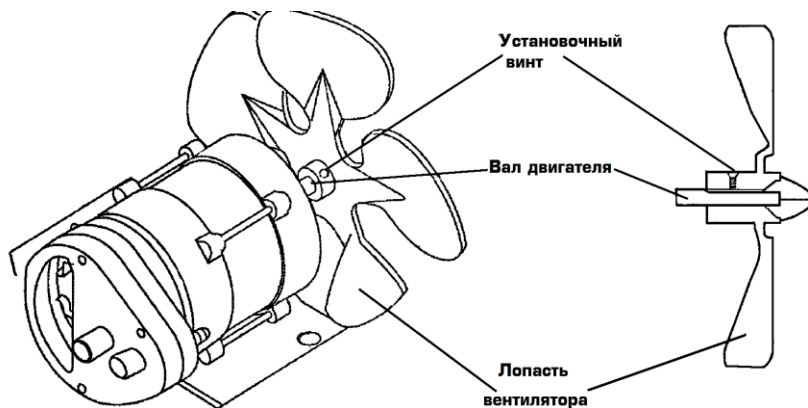

Рис. 6

Двойной электрод

Электроды следует чистить и настраивать зазор каждые 600 часов работы. При необходимости электрод нужно заменить. После извлечения очистите оба стержня проволочной щеткой. Настройте зазор между концами стержней электродов, равный 3,5 мм. (См. рис.7)

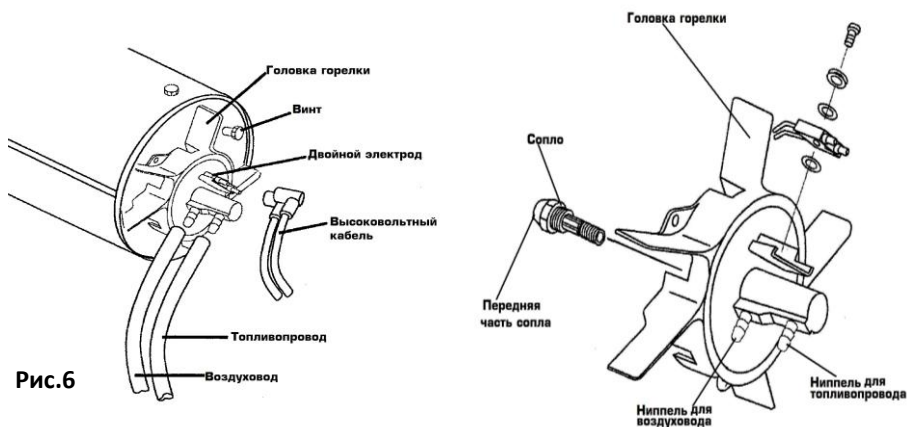

Рис. 7

Регулировка давления нагнетания

Пока теплогенератор работает, поверните регулировочный винт по часовой стрелке, чтобы увеличить давление, или против часовой стрелки, чтобы уменьшить его (см. рис.8). Для поворота винта используйте отвертку с плоским лезвием. Ниже приводятся правильные значения давления нагнетания

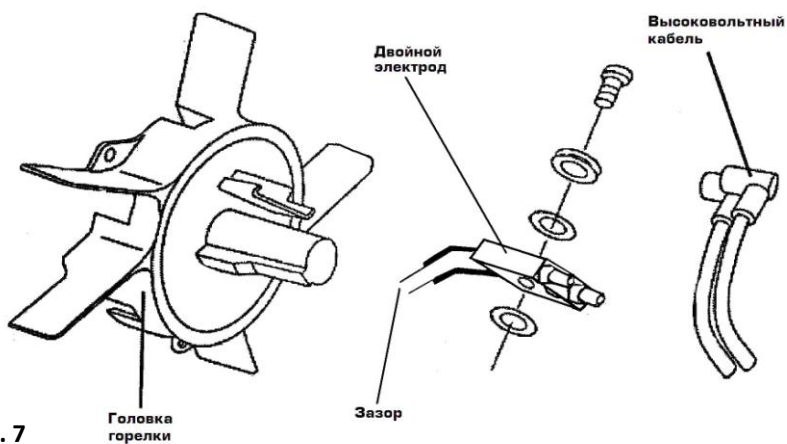

Рис. 8

Табл.3

Модель	Давление нагнетания
ДК-13П	0,21 бар
ДК-20П	0,26 бар
ДК-36П	0,31 бар
ДК-63П	0,55 бар

Топливный фильтр

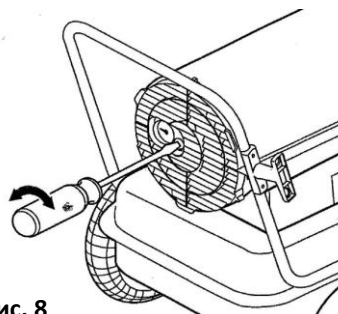
Топливный фильтр необходимо чистить не реже двух раз за отопительный сезон путем промывания в чистом дизтопливе. В случае загрязнения топлива это необходимо сделать безотлагательно.

ПРИМЕЧАНИЕ.

Чтобы извлечь топливный фильтр в моделях ДК 13П/20П, поверните его на 90° по часовой стрелке. Чтобы извлечь топливный фильтр в моделях ДК 36П/ДК63П поверните его на 90° против часовой стрелки.

Техническое обслуживание компрессора и воздушных линий



Схема 1

Раз в сезон проверяйте ротор (25) и лопасти компрессора (26). Во время технического обслуживания не бросайте детали компрессора, храните их в сухом месте, так как влага и грязь могут повредить компрессор. Заменяйте изношенные ротор и лопасти (если хотя бы одна лопасть из четырех износилась, необходимо заменить все четыре лопасти). Соберите компрессор, учитывая, что желобки лопастей должны быть направлены к центру ротора, и зазор между ротором и кольцом (8) должен быть 0,5мм, как показано на схеме 1.

7. ТЕКУЩИЙ РЕМОНТ

Ремонт теплогенератора должен производиться только в специализированных мастерских. Перечень возможных неисправностей и методы их устранения приведены в табл.

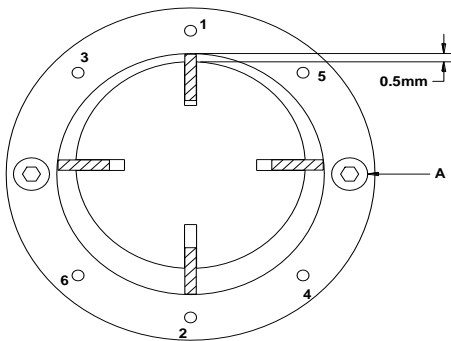
Табл.4

Проблема	Возможная причина	Решение
Теплогенератор запускается, но вскоре главная печатная плата отключает ее. Индикатор мигает, и на светодиодном дисплее отображается надпись «E1».	<ol style="list-style-type: none"> 1. Неправильное давление нагнетания. 2. Загрязнился фильтр на входе, фильтр на выходе или фильтр для удаления пуха. 3. Загрязнился топливный фильтр. 4. Загрязнилось сопло. 5. Загрязнилась линза фотодатчика. 	<ol style="list-style-type: none"> 1. Отрегулируйте давление нагнетания (таб.3) 2. Очистите или замените воздушные фильтры. 3. Очистите или замените топливный фильтр. 4. Очистите или замените сопло (рис.6). 5. Очистите или замените фотодатчик (рис.4)

	<p>6. Неправильно установлен фотодатчик.</p> <p>7. Неисправный фотодатчик.</p> <p>8. Неправильное электрическое соединение между главной печатной платой и фотодатчиком.</p>	<p>6. Отрегулируйте положение фотодатчика (рис.4).</p> <p>7. Замените фотодатчик (рис.4).</p> <p>8. Проверьте проводные соединения (см. приложение А).</p>
<p>Теплогенератор не работает, или двигатель запускается на короткое время. Индикатор мигает, и на светодиодном дисплее отображается надпись «E1».</p>	<p>1. В топливном баке нет топлива.</p> <p>2. Неправильное давление нагнетания.</p> <p>3. Двойной электрод разрушен коррозией или неправильный зазор.</p> <p>4. Загрязнился топливный фильтр.</p> <p>5. Загрязнилось сопло.</p> <p>6. Влага в топливе или топливном баке.</p> <p>7. Неправильное электрическое соединение между трансформатором и печатной платой.</p> <p>8. Высоковольтный провод отсоединен от электрода.</p> <p>9. Неисправный трансформатор.</p>	<p>1. Залейте дизтопливо в топливный бак.</p> <p>2. Отрегулируйте давление нагнетания (табл.3).</p> <p>3. Очистите или замените двойной электрод (рис.7)</p> <p>4. Очистите или замените топливный фильтр.</p> <p>5. Очистите или замените сопло (рис. 6).</p> <p>6. Прополощите топливный бак чистым дизтопливом.</p> <p>7. Осмотрите все электрические соединения.(См. приложение А).</p> <p>8. Подсоедините высоковольтный провод к электроду (рис.7).</p> <p>9. Замените трансформатор</p>
<p>Вентилятор не работает, когда тепловая пушка подключена к источнику питания и выключатель питания установлен в положение «ON» (Вкл.). Индикатор мигает, и на светодиодном дисплее отображается надпись «E1» или «E2».</p>	<p>1. Терморегулятор настроен на слишком низкое значение .</p> <p>2. Разорвано электрическое соединение между главной печатной платой и двигателем</p>	<p>1. Отрегулируйте терморегулятор на более высокое значение.</p> <p>2. Осмотрите все электрические соединения. (См. приложение А).</p>
<p>Индикатор мигает, и на светодиодном дисплее отображается надпись «E3»</p>	<p>1. Отказал выключатель термостата.</p>	<p>1. Замените терморегулятор (См. приложение А).</p>
<p>Слабый процесс горения.</p>	<p>1. Пламя выходит за пределы теплогенератора</p> <p>2. Низкая тепловая мощность.</p>	<p>1. Уменьшите давление нагнетания (рис.8).</p> <p>2. Увеличьте давление нагнетания (рис.8).</p>
<p>Теплогенератор не включается, и индикатор не загорается.</p>	<p>1. Датчик температурного предела выявил перегрев.</p> <p>2. Не подается питание.</p> <p>3. Сгорел предохранитель.</p> <p>4. Неправильное электрическое соединение между датчиком температурного предела</p>	<p>1. Переведите выключатель питания в положение «OFF» и подождите 10 минут, пока не остынет теплогенератор. Устраните причину перегрева. Установите выключатель питания обратно в положение «ON» (Вкл.).</p>

	и печатной платой.	2. Проверьте, правильно ли подсоединены шнур питания и удлинительный шнур. Проверьте, подается ли питание. 3. Проверьте или замените предохранитель. 4. Осмотрите все электрические соединения. (См. приложение А).
--	--------------------	---

7. ХРАНЕНИЕ

При хранении теплогенератора необходимо слить топливо из бака и промыть бак.

Хранить теплогенератор рекомендуется в помещениях с естественной вентиляцией при температуре от 5 до 40°C. Относительная влажность при хранении не более 80% при температуре 25°C.

Длительно хранить теплогенераторы следует на стеллажах в один ряд. Допускается при хранении штабелировать теплогенераторы в два ряда в упаковке изготовителя. Срок хранения – 1 год.

8. ТРАНСПОРТИРОВКА

Транспортировку теплогенератора следует производить в крытых транспортных средствах любого вида, обеспечивающих сохранность, в соответствии с правилами перевозки грузов, действующими на данном виде транспорта. При внутригородских перевозках теплогенератор допускается транспортировать без транспортной упаковки.

При транспортировке должна быть исключена возможность перемещения теплогенератора внутри транспортных средств. Не допускается попадание воды на упаковку теплогенератора.

9. УТИЛИЗАЦИЯ

Утилизация теплогенератора после окончания срока эксплуатации не требует специальных мер, не представляет опасности для жизни и здоровья людей, окружающей среды. Утилизация теплогенератора производится по СанПиН 2.1.7.1322-03 как утилизация для малоопасных веществ.

10. ГАРАНТИИ ИЗГОТОВИТЕЛЯ

Изготовитель гарантирует соответствие теплогенератора требованиям технических условий при соблюдении правил эксплуатации, изложенных в настоящем руководстве по эксплуатации.

Теплогенератор соответствует требованиям, обеспечивающим безопасность жизни, здоровья потребителей, установленным в ГОСТ Р МЭК 60335-2-30-99 и требованиям ГОСТР51318.14 по электромагнитной совместимости (ЭМС) и имеет «Сертификат соответствия».

Гарантийный срок эксплуатации теплогенератора - 12 месяцев со дня продажи, но не более 24 мес. с момента производства. Гарантийный срок хранения - 12 месяцев со дня изготовления.

Завод предоставляет пользователям расширенную гарантию на изделие – 24 месяца со дня продажи. Для получения расширенной гарантии продукт необходимо зарегистрировать на сайте производителя www.prof-teplo.ru. Проверить наличие расширенной гарантии по зарегистрированному заводскому номеру можно в сервисном центре, либо на сайте www.prof-teplo.ru в разделе «Сервис»

Без предъявления гарантийного и отрывных талонов претензии к качеству работы теплогенератора не принимаются, гарантийный ремонт не производится.

При отсутствии в данном руководстве отметки торгующей организации срок гарантии исчисляется со дня выпуска теплогенератора.

В течение гарантийного срока эксплуатации владелец имеет право в случае неисправности

теплогенератора на бесплатный ремонт по предъявлению гарантийного талона. При этом мастерская изымает отрывной талон. Последующие в течение гарантийного срока ремонты выполняются также бесплатно и данные о них записывают в бланк регистрации ремонтов.

При несоблюдении правил эксплуатации, хранения и транспортировки претензии к качеству изделия не принимаются, и теплогенератор снимается с гарантии. Ремонт при этом производится за счет владельца.

Обмен неисправных теплогенераторов осуществляется в соответствии с действующими правилами обмена промышленных товаров, купленных в розничной торговой сети.

11. СЛУЧАИ УТРАТЫ ГАРАНТИЙНЫХ ОБЯЗАТЕЛЬСТВ

- При отсутствии паспорта изделия, гарантийного талона.
- При использовании изделия не по назначению или с нарушениями правил эксплуатации (см. инструкцию по эксплуатации).
- При наличии механических повреждений (трещины, сколы, следы ударов и падений, деформации корпуса или любых других элементов конструкции).
- При наличии внутри изделия посторонних предметов.
- При наличии признаков самостоятельного ремонта.
- При наличии изменений конструкции.
- При наличии значительных загрязнений изделия, как внутренних, так и внешних (наличие песка, глины, следы копоти и т.д.).
- В случае, если полностью или частично изменен, стерт, удален или неразборчив серийный номер изделия.
- При воздействии на изделие повышенной влажности, при наличии ржавчины внутри и снаружи изделия, при воздействии химически агрессивных веществ, высоких температур, концентрированных паров, если что-либо из перечисленного стало причиной неисправности изделия.
- В случае неправильного подключения изделия к электрической сети, а также неисправностей (несоответствие рабочих параметров) электрической сети.
- В случае наличия неисправности, возникшей из-за отсутствия заземления при подключении.

Гарантия не распространяется на дефекты, являющиеся результатом неправильной или небрежной эксплуатации, транспортировки, хранения, стихийного бедствия, аварии и т.п.

Условия гарантии не предусматривают профилактику и чистку изделия, а также выезд мастера к месту установки изделия с целью его подключения, настройки, ремонта, консультации. Транспортные расходы не входят в объем гарантийного обслуживания.

12. КООРДИНАТЫ ПРОИЗВОДИТЕЛЯ

Производитель: ООО «ТеплоТрейд», 453510, Башкортостан, г. Белорецк,
ул. С.Тюленина, 14.
Тел.:(34792) 4-81-50

На сайте производителя www.prof-teplo.ru вы можете оставить отзыв о продукции, посмотреть детализовки, сертификаты соответствия, задать интересующие Вас вопросы.

Телефон технической поддержки:8-800-700-60-10

13. ТЕЛЕФОНЫ И АДРЕСА ЦЕНТРАЛЬНЫХ СЕРВИСНЫХ ЦЕНТРОВ

Основные сервисные центры в г.Москве:

- СЦ ООО "Оптимист", Москва, ул.1-я Энтузиастов, д.12, тел. (495) 783-02-02, (495) 673-06-57 – является собственным сервисным центром генерального дистрибьютора в России.
- СЦ ООО "Мастер-Энерго", Москва, ул. Первомайская, д.39, тел. (499) 164-04-49.
- СЦ ООО "Евросервис", Москва, ул. Щербаковская, д.53, тел. (495) 640-01-14.

В регионах России действует сервисная сеть по обслуживанию обогревателей «ПРОФТЕПЛО». Узнать адрес и телефон ближайшего к Вам центра технического обслуживания в регионах можно на www.prof-teplo.ru в разделе «Сервис», либо по телефону горячей линии 8-800-700-60-10 с 6-00 до 16-00 по московскому времени. Звонок по России – бесплатный.

14. ЭЛЕКТРИЧЕСКАЯ СХЕМА

ДК 13П

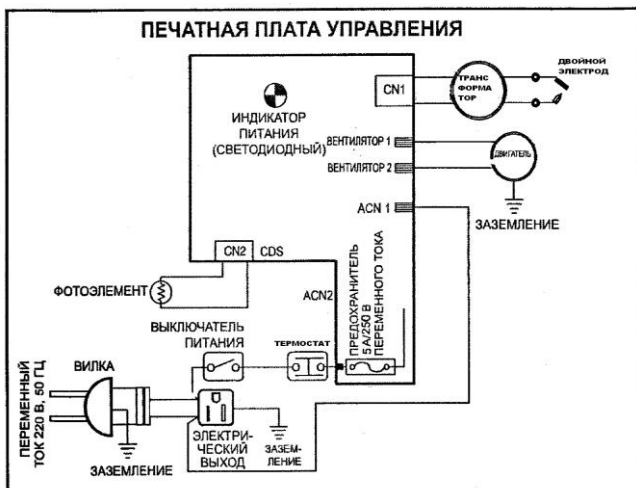

ДК 20П

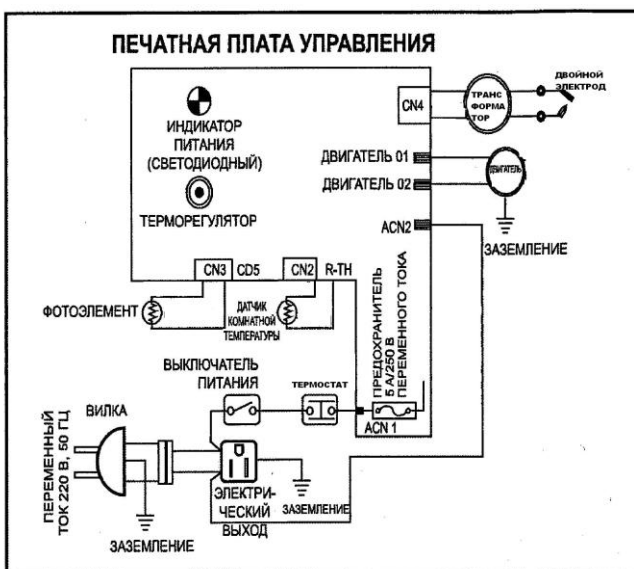

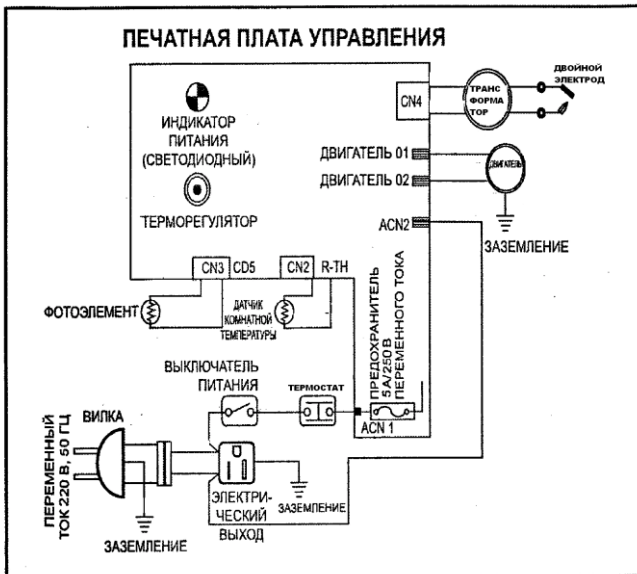

Свидетельство о приемке

Теплогенератор модели ДК - _____ П_

заводской номер № _____

Соответствует требованиям НТД и признан годным к эксплуатации.
Установленный срок службы изделия 5 лет.

Начальник ОТК

МП _____

личная подпись расшифровка подписи

число, месяц, год.

СВИДЕТЕЛЬСТВО О ПРОДАЖЕ

Уважаемый покупатель! Убедитесь, что все разделы заполнены разборчиво и без исправлений.

Изделие
Модель
Заводской номер
Дата продажи
Фамилия и подпись продавца
Печать фирмы продавца

Изделие проверялось во всех режимах работы в моем присутствии:

(подпись покупателя) (подпись продавца)

Изделие не проверялось по причине:

<p>корешок ТАЛОНА № 3 на ремонт теплового оборудования изъят талон _____ 20 ____ г. Исполнитель _____</p>	<p>корешок ТАЛОНА № 2 на ремонт теплового оборудования изъят талон _____ 20 ____ г. Исполнитель _____</p>	<p>корешок ТАЛОНА № 1 на ремонт теплового оборудования изъят талон _____ 20 ____ г. Исполнитель _____</p>
<p>ГАРАНТИЙНЫЙ ТАЛОН № 3 на ремонт теплового оборудования</p>	<p>ГАРАНТИЙНЫЙ ТАЛОН № 2 на ремонт теплового оборудования</p>	<p>ГАРАНТИЙНЫЙ ТАЛОН № 1 на ремонт теплового оборудования</p>
<p>Изделие _____ Продано магазином _____ (наименование, номер и адрес)</p>	<p>Изделие _____ магазином _____ Продано _____ (наименование, номер и адрес)</p>	<p>Изделие _____ Продано магазином _____ (наименование, номер и адрес магазина)</p>
<p>Дата продажи _____ 20 ____ г. штамп магазина _____ Личная подпись продавца _____</p>	<p>Дата продажи _____ 20 ____ г. штамп магазина _____ Личная подпись продавца _____</p>	<p>Дата продажи _____ 20 ____ г. штамп магазина _____ Личная подпись продавца _____</p>
<p>Выполненные работы: _____</p>	<p>Выполненные работы: _____</p>	<p>Выполненные работы: _____</p>
<p>Исполнитель Владелец _____ _____ _____</p>	<p>Исполнитель Владелец _____ _____ _____</p>	<p>Исполнитель Владелец _____ _____ _____</p>
<p>наименование _____ предприятия, _____ выполнившего _____ ремонт и его адрес _____</p>	<p>наименование _____ предприятия, _____ выполнившего _____ ремонт и его адрес _____</p>	<p>наименование _____ предприятия, _____ выполнившего _____ ремонт и его адрес _____</p>
<p>М.П. _____</p>	<p>М.П. _____</p>	<p>М.П. _____</p>